

17 Monterings instruktioner

17.1 Monterings instruktioner direktdrift CMVeco 125 – 400

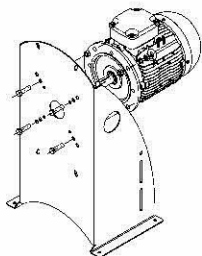

1. Montera motorn på stativet (centrera)

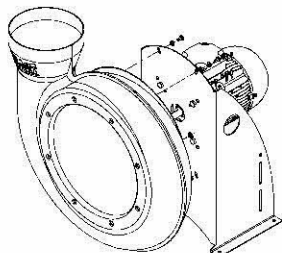

2. Montera fläkthuset på stativet.

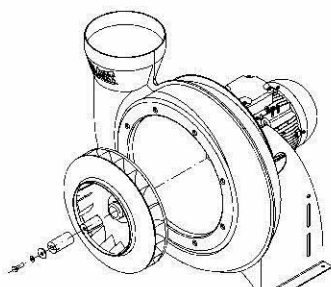

3. Montera fläkthjulet med adapter på motoraxeln.
(dra ej fast adapter än)

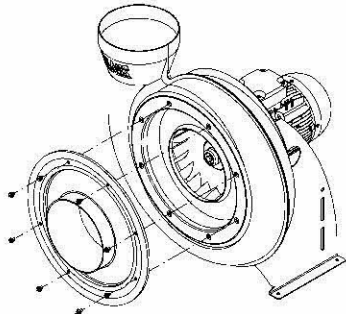

4. Montera inloppsstosen mot fläkthuset.

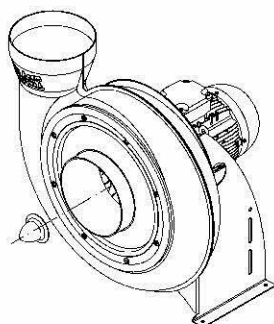

5. Justera fläkthjulet (skjut in i botten mot motorn och dra sedan tillbaka den 5-8mm mot inloppsstosen och dra fast den med rätt moment, Kolla så navet ej går mot motorn ved att ljusa ner i spalten mellan stativ och motor. På motorer med axel mindre än 20mm kan man ta en hylsa som är något större än centrumbulten och slå ett par lagom hårda slag, så adaptern sätter sig lite bättre och sedan dra efter med moment igen..
Montera navkapseln (värmas med gasollåga så tätningssläppen börjar bli transparent) och tryck den sedan över navet.

Demontering görs i omvänd ordning.

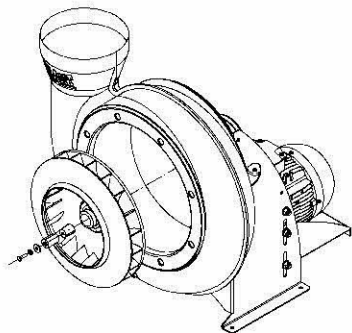

Montera fläkthjulet (se direkt drift)

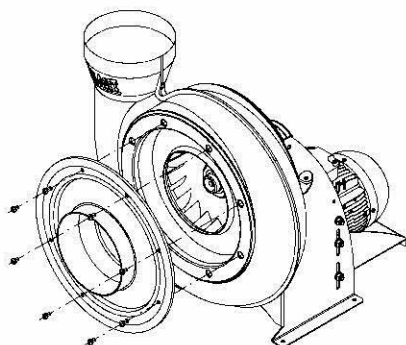

5. Montera inloppskonan (se direkt drift)

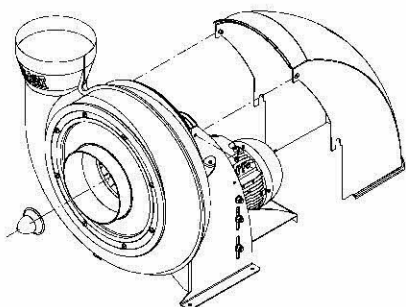

6. Justera och dra fast fläkthjulet- montera navkapseln (se direkt drift)
Montera remskyddet.

. Dra fast motorn och centrumbulten med (moment på centrumbulten) enligt ftabellen:

M4 = 6Nm	M5 = 8Nm	M6 = 15Nm	M8 = 20Nm	M10 = 20Nm
----------	----------	-----------	-----------	------------

Demontering sker i omvänd ordning.

18 Reservdelslista

18.1 Reservdelslista for direktdrift CMVeco 125 – 400

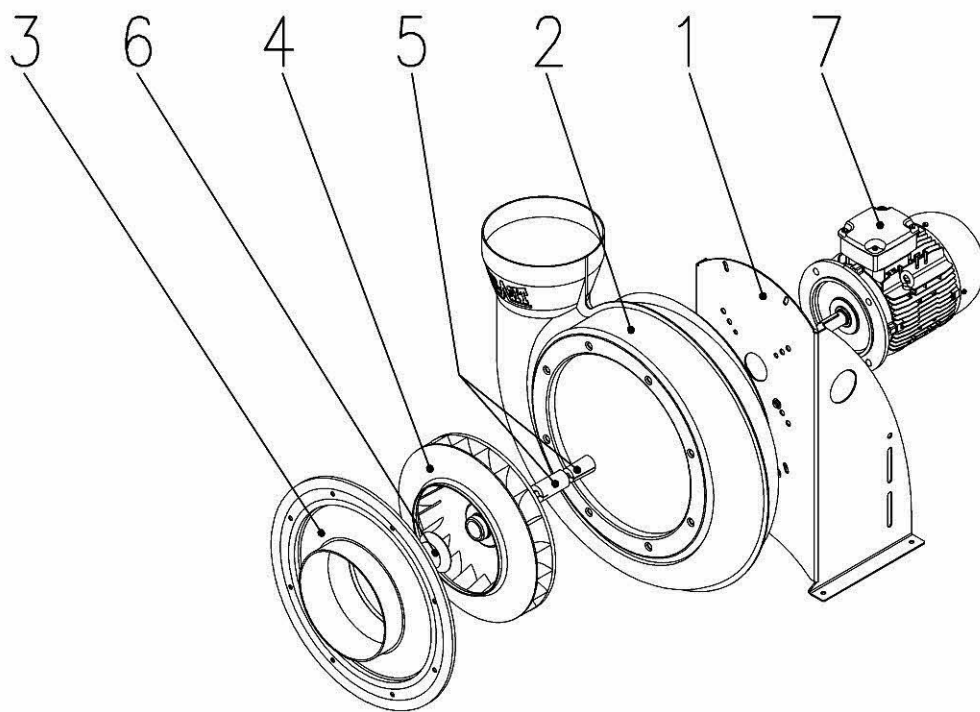

- 1 Stativ
- 2 Fläkthus
- 3 Inloppsplatte
- 4 Fläkthjul
- 5 Adapter
- 6 Navkapsel
- 7 Flänsmotor B5